

- piegatura fino a 90 gradi, in infinite posizioni
- Salvaspazio: soli 13,3 mm di sporgenza a maniglia piegata
- Frizione integrata per prevenire vibrazioni e accrescere la percezione qualitativa del prodotto
- Disponibile in due finiture e quattro lunghezze standard

Filettatura interna

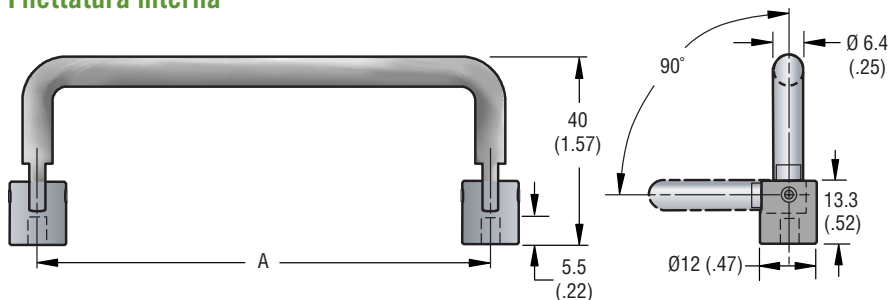

PASSO FILETTATURA	LUNGHEZZA A	Filettatura interna NUMERI DI PARTE	
		Alluminio, anodizzato chiaro	Alluminio, anodizzato nero
M4	40 (1.57)	P9-040-40-M4N-11-3	P9-040-40-M4N-15-3
	64 (2.52)	P9-064-40-M4N-11-3	P9-064-40-M4N-15-3
	96 (3.78)	P9-096-40-M4N-11-3	P9-096-40-M4N-15-3
	128 (5.04)	P9-128-40-M4N-11-3	P9-128-40-M4N-15-3
8-32	40 (1.57)	P9-040-40-08N-11-3	P9-040-40-08N-15-3
	64 (2.52)	P9-064-40-08N-11-3	P9-064-40-08N-15-3
	96 (3.78)	P9-096-40-08N-11-3	P9-096-40-08N-15-3
	128 (5.04)	P9-128-40-08N-11-3	P9-128-40-08N-15-3

† Per maniglie imballate individualmente omettere l'ultimo numero; p.es. P9-040-40-M4N-11

Filettatura esterna

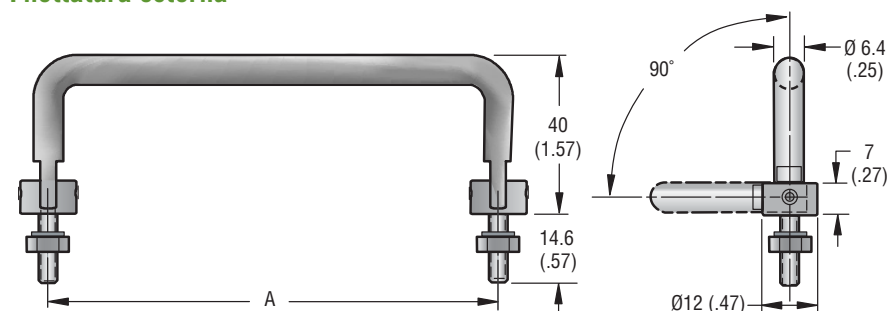

PASSO FILETTATURA	LUNGHEZZA A	Filettatura esterna NUMERI DI PARTE	
		Alluminio, anodizzato chiaro	Alluminio, anodizzato nero
M4	40 (1.57)	P9-040-40-M4X-11-3	P9-040-40-M4X-15-3
	64 (2.52)	P9-064-40-M4X-11-3	P9-064-40-M4X-15-3
	96 (3.78)	P9-096-40-M4X-11-3	P9-096-40-M4X-15-3
	128 (5.04)	P9-128-40-M4X-11-3	P9-128-40-M4X-15-3
8-32	40 (1.57)	P9-040-40-08X-11-3	P9-040-40-08X-15-3
	64 (2.52)	P9-064-40-08X-11-3	P9-064-40-08X-15-3
	96 (3.78)	P9-096-40-08X-11-3	P9-096-40-08X-15-3
	128 (5.04)	P9-128-40-08X-11-3	P9-128-40-08X-15-3

† Per maniglie imballate individualmente omettere l'ultimo numero; p.es. P9-040-40-M4X-11



Materiali e finiture

MANIGLIA e BASE DI MONTAGGIO: alluminio, anodizzato nero o chiaro
 SPINA: acciaio inox 300, naturale
 DADO e RONDELLA DI SICUREZZA (versione con filettatura esterna): acciaio, zincato
 BUSSOLE: nylon, naturale

Installazione

Versione con filettatura interna: Fissare con viti M4 o 8-32 (non fornite)

Lunghezza della vite = spessore del pannello più 5mm. Coppia massima di serraggio per le viti: 170 N•cm

Versione con filettatura esterna:

Spessore massimo del pannello = 8,4

Viti M4 o 8-32 fornite. Coppia massima di serraggio per le viti: 115 N•cm

Disponibile in acciaio inox e in dimensioni e finiture personalizzate. Per informazioni contattare Southco.

Per un'identificazione a vista: Le viti M4 hanno un anello nella parte inferiore della base. Le viti 8-32 non sono contrassegnate.

Preparazione del pannello per le versioni con filettatura interna ed esterna

2X Ø 4.50±1 (.177±004)
foro passante

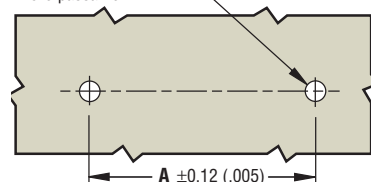

millimetri

Le dimensioni senza tolleranze sono riportate solo a titolo di riferimento.