

# Southco® - Maniglie e impugnature

## Maniglie Pocket Pull, a filo

- Disponibile anche in UL94-V0
- Adatte per sollevare o tirare
- Il carico di sollevamento viene trasferito direttamente al bordo del pannello
- Installazione a foro singolo, montaggio a scatto
- Due misure

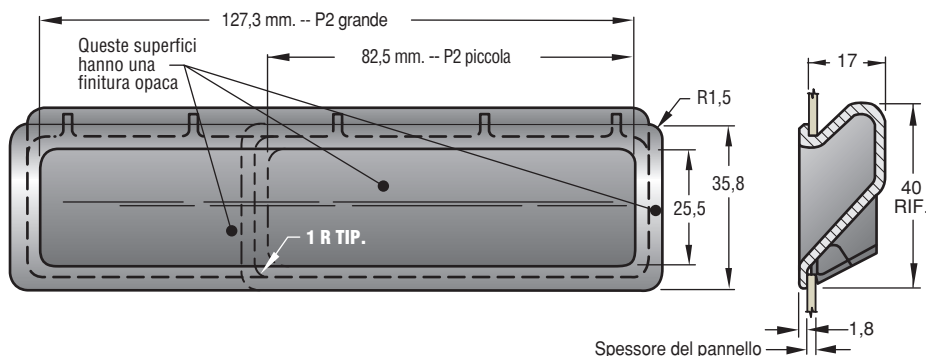

### Materiali e finitura

ABS nero lucido opaco

## Installazione

1. Preparare un'apertura rettangolare come illustrato.
2. Inserire il bordo del pannello sotto la flangia della maniglia.

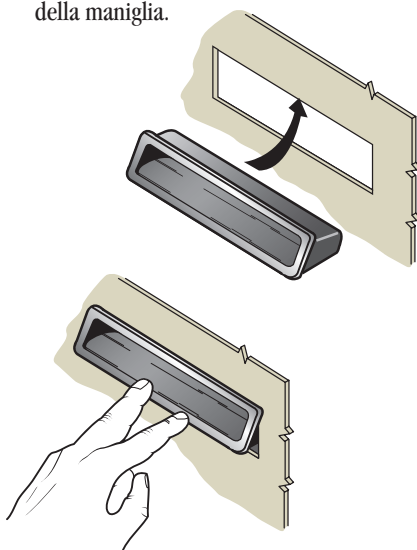
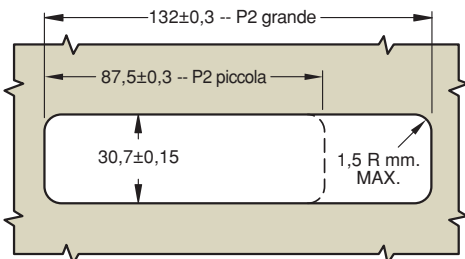

3. Far scattare in posizione la flangia inferiore applicando un moto oscillante.

## Indicazioni sulla resistenza del prodotto

Forze applicate come da illustrazione  
(per assisterVi nella scelta del prodotto, sono disponibili campionature di prova)

\* Basata sull'installazione su un pannello in acciaio di 1,2 mm. I carichi massimi sono limitati dalla resistenza del pannello.

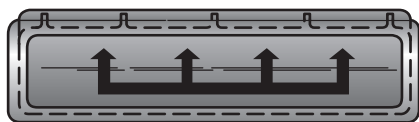

Carico massimo di funzionamento\*: 1800 N  
Carico di rottura medio\*: 5300 N

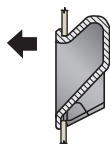

Carico massimo di funzionamento\*: 450 N  
Carico di rottura medio\*: 650 N

## UL94-V0

| NUMERO DI PARTE |           | SPESSORE DEL PANNELLO |      |
|-----------------|-----------|-----------------------|------|
| Grande          | Piccola   | MIN.                  | MAX. |
| P2-51-1 •       | P2-41-1 • | 1                     | 1,4  |
| P2-52-1 •       | P2-42-1 • | 1,4                   | 1,8  |
| P2-53-1 •       | P2-43-1 • | 1,8                   | 2,1  |
| P2-54-1 •       | P2-44-1 • | 2,1                   | 2,5  |

## UL94-HB

| NUMERO DI PARTE |         | SPESSORE DEL PANNELLO |      |
|-----------------|---------|-----------------------|------|
| Grande          | Piccola | MIN.                  | MAX. |
| P2-51 •         | P2-41 • | 1                     | 1,4  |
| P2-52 •         | P2-42 • | 1,4                   | 1,8  |
| P2-53 •         | P2-43 • | 1,8                   | 2,1  |
| P2-54 •         | P2-44 • | 2,1                   | 2,5  |

Le maniglie vengono spedite sfuse.  
Per il confezionamento in buste individuali, aggiungere il suffisso "-P" al numero di parte.

Esempio P2-51-1-P

Grado d'infiammabilità: UL 94-V0 o UL 94-HB

Temperatura d'esercizio:  
da -50°C a 60°C